

Item:

cód.: KIT10X200M8T8S **Descrição:** SOLAR PARAFUSO ESTRUTURAL M10X200 MD 8,0

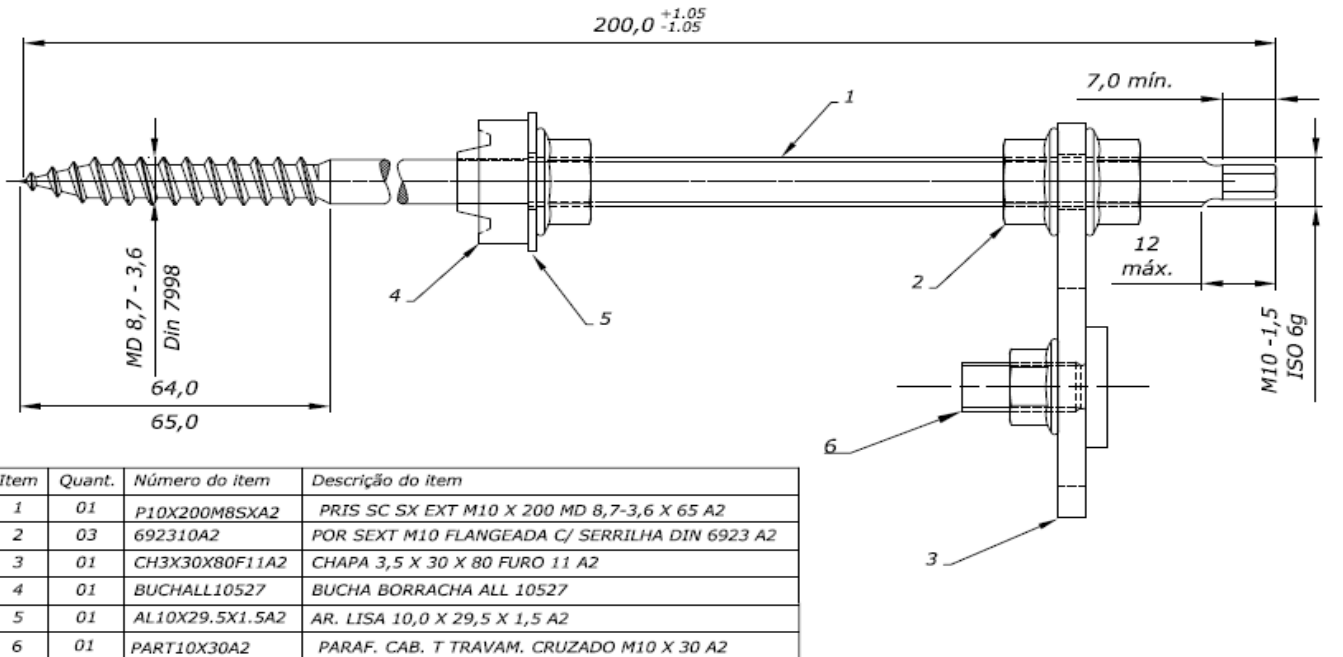

Especificação técnica de Aplicação:

Substrato de aplicação:

Caibro 50x50mm.

Preparação e aplicação:

Pré-furo no Caibro Ø de 6,50mm
Torque de rosqueamento máximo de 15Nm
torque de aperto máximo de 4Nm

Resistência Mecânica

Resistência mecânica

Tração: 900 Kgf.

Haste:

Cisalhamento na Rosca Autoatarrachante: 720kgf

Cisalhamento na Rosca Métrica M10: 2100Kgf

Resistência mecânica da

Fixação:

Cargas máximas de 575 Kgf



Foto do Ensaio